

Bestellbezeichnung: Lastabschaltung LA-SYN 0,55 A – 2,5 A

Kurzbeschreibung

Bei einer Anwendung mit zwei baugleichen JM-DC-SYN-Motoröffnern, bei der es auf Gleichlauf ankommt, ist der Einsatz einer elektronischen Lastabschaltung LA-SYN erforderlich.

Die Lastabschaltung LA-SYN überwacht die Stromaufnahme beider Motoren des Synchronpaares. Dabei ist die Schwellenschwelle für die Motoren in acht Schritten zwischen 0,55 A und 2,5 A umschaltbar.

Für die „Auf“-Richtung

Steigt der Strom eines Motors über die eingestellte Schwelle an, werden beide Motoren sofort abgeschaltet. Dadurch wird eine mögliche Beschädigung von dem Öffnungselement verhindert.

Für die „Zu“-Richtung

Steigt der Strom eines Motors über die eingestellte Schwelle an, schaltet dieser Motor ab. Der zweite Motor schaltet spätestens nach 3 s Nachlaufzeit ab.

Die Gleichlaufsteuerung LA-SYN erkennt einen Leitungsbruch in den Zuleitungen zu den Motoren und schaltet im Fehlerfall beide Motoren ab. Durch die Kopplung von zwei Gleichlaufsteuerungen ist der synchrone Betrieb auf bis zu vier baugleicher Motoren erweiterbar.

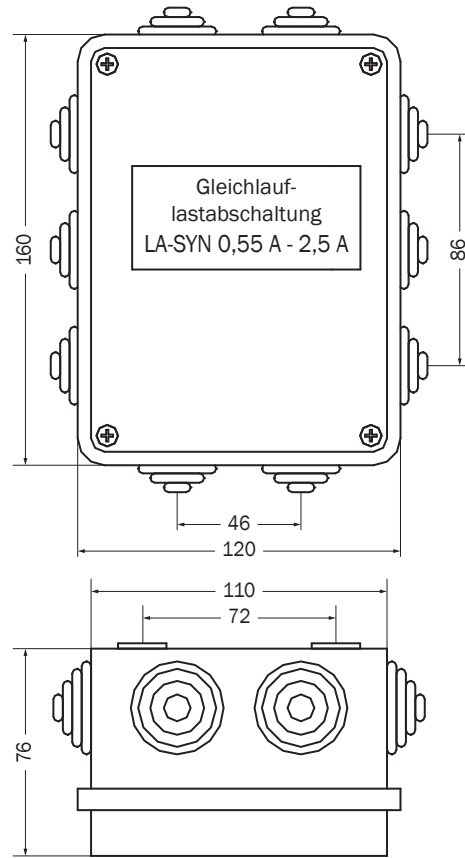

Technische Daten

- Typ**
Gleichlaufsteuerung LA-SYN 0,55 A – 2,5 A
- Abschaltstrom pro Motor**
0,55 A / 0,8 A / 1,1 A / 1,4 A / 1,6 A / 1,8 A / 2,0 A / 2,5 A
- Anschlussklemmen**
- Zuleitung**
6 mm² starr oder 4 mm² flexibel mit Aderendhülse
- Motorleitung und Kopplung**
2,5 mm² starr oder flexibel mit Aderendhülse
- Farbe**
Gehäuse lichtgrau, ähnlich RAL 7035 (Lichtgrau)
- max. Einschaltdauer**
S3 30 %
- Nennspannung**
24 V +4/-2 V; Restwelligkeit < 5 %; $\dot{U} < 31,2$ V
- Schutzart**
IP 54 (spritzwassergeschützt)
- Temperaturbereich**
-20 °C bis +60 °C

Anschlussplan LA-T2

Klemmen Nr.	1	2	3	+	-	⏏	+	-	⏏
Spannung	Eingang			Motor 1			Motor 2		
Öffnen	bn	bl		bn	bl	sw	bn	bl	sw
Schließen	bl	bn		bl	bn	sw	bl	bn	sw

