

Bestellbezeichnung: JM-DC2-B-SYN-1000-Hub-2,9 A Ø 8,1
 Beispiel: JM-DC2-B-SYN-1000-500-2,9 A Ø 8,1

Kurzbeschreibung

Der in einem stabilen Aluminiumgehäuse untergebrachte elektrische Motorantrieb eignet sich zum Öffnen von Dachklappen und Lichtkuppeln. Er kann als RWA-Antrieb und auch zur täglichen Lüftung eingesetzt werden. Der Antrieb erfüllt die Anforderungen der Brandprüfung (300 °C - 30 min.) in Anlehnung an die DIN 12101-2.

Als dauergeschmierter Spindelantrieb ist der Motoröffner für den Synchronbetrieb mit insgesamt bis zu vier baugleichen Antrieben geeignet. Für den Gleichlauf von zwei Motoröffnern ist der Einsatz einer Gleichlaufsteuerung LA-SYN erforderlich. Für den Gleichlauf von bis zu vier JM-DC2-SYN-Motoröffnern können zwei Gleichlaufsteuerungen gekoppelt werden. Die Gleichlaufsteuerung enthält auch eine einstellbare elektronische Lastabschaltung, welche die Hubkraft in beiden Hubrichtungen auf den jeweils festgelegten Wert begrenzt. Die Gleichlaufsteuerung LA-SYN 1,0 - 7,0 A muss gesondert bestellt werden.

ACHTUNG!

Bei der Auswahl der Zuleitung muss zwingend auf einen ausreichenden Aderquerschnitt geachtet werden. Bei Nichteinhaltung der Vorgaben kann die interne Elektronik beschädigt werden.

Montage

Der Anschlussbereich der Motorzuleitung muss in IP 65 ausgeführt werden. Beim Einbau des Antriebs muss gewährleistet sein, dass dieser seine Endschalter erreichen kann. Erreicht er beim Schließen nicht seinen Endschalter, dann fährt er mit einer Kraft von bis zu 9000 N in die „Zu“-Endlage. Dabei besteht die Gefahr, dass Rahmen oder Fenster beschädigt werden.

Die maximale Leitungslänge zwischen dem Antrieb und der LA-SYN beträgt 10 m.

Technische Daten

Anschlusskabel	Ø 6,5 / 3 x 1 mm ²	
Bemessungsstrom	2,9 A / 69,6 W	
Betriebsart	S3 30 % ED	
Eingangsspannung	24 V DC +30 % / -20 %	
	Restwelligkeit max. 5 %	
Farbe	Aluminium	
Gewicht	5,4 kg bei 1000 mm Hub	
Hub	bis 1000 mm	
Hub- und Zugkraft	1000 N	
Hubgeschwindigkeit	ca. 950 mm/min.	
max. Kraft bei Überlast	9000 N	
Nennverriegelungskraft	3000 N	
Standardkabellänge	bis 300 mm Hub	K = 1900 mm
	bis 500 mm Hub	K = 2150 mm
	bis 750 mm Hub	K = 2400 mm
	bis 1000 mm Hub	K = 2600 mm
Umgebungstemperatur	-25 °C bis +75 °C / 110 °C	

Sonderkabelängen bitte ab Kopf angeben:
 K1 = K - Hub - 400 mm

Zubehör

Flügelböckchen	→ Kapitel 06, Blatt 05-00, „Flügelböckchen FB 6/8“
Gelenkbock	→ Kapitel 06, Blatt 06-00, „Gelenkbock“
Gleichlaufsteuerung	→ Kapitel 11, Blatt 79-08, „Synchronsteuerung LA-SYN 1,0 A - 7,0 A“
Konsole	→ Kapitel 06, Blatt 15-01, „Konsole KB 6 für Motoröffner JM-DC2“

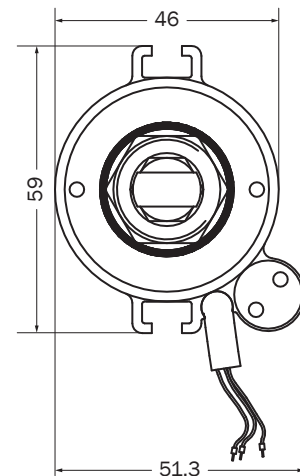
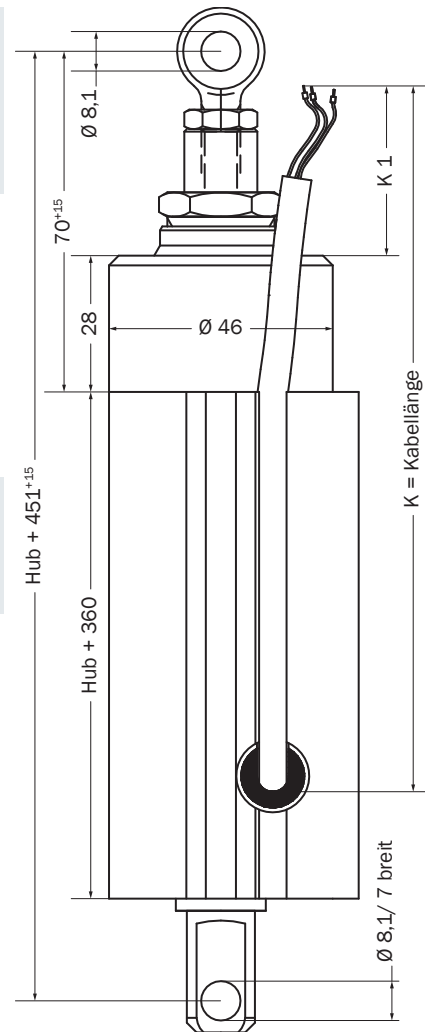

Anschlussplan

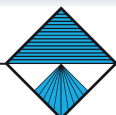
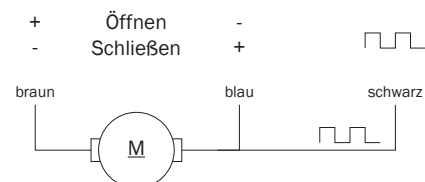

Bestellbezeichnung: JM-DC 2-B-SYN-1500-Hub-4,1 A Ø 8,1
 Beispiel: JM-DC 2-B-SYN-1500-500-4,1 A Ø 8,1

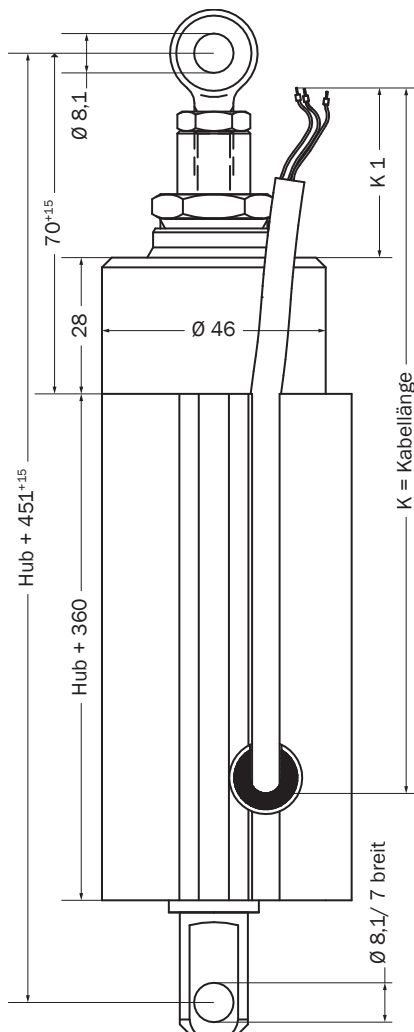

Der in einem stabilen Aluminiumgehäuse untergebrachte elektrische Motorantrieb eignet sich zum Öffnen von Dachklappen und Lichtkuppeln. Er kann als RWA-Antrieb und auch zur täglichen Lüftung eingesetzt werden. Der Antrieb erfüllt die Anforderungen der Brandprüfung (300 °C - 30 min.) in Anlehnung an die DIN 12101-2.

Als dauergeschmierter Spindeltrieb ist der Motoröffner für den Synchronbetrieb mit insgesamt bis zu vier baugleichen Antrieben geeignet. Für den Gleichlauf von zwei Motoröffnern ist der Einsatz einer Gleichlaufsteuerung LA-SYN erforderlich. Für den Gleichlauf von bis zu vier JM-DC2-SYN-Motoröffnern können zwei Gleichlaufsteuerungen gekoppelt werden. Die Gleichlaufsteuerung enthält auch eine einstellbare elektronische Lastabschaltung, welche die Hubkraft in beiden Hubrichtungen auf den jeweils festgelegten Wert begrenzt. Die Gleichlaufsteuerung LA-SYN 1,0 – 7,0 A muss gesondert bestellt werden.

ACHTUNG!

Bei der Auswahl der Zuleitung muss zwingend auf einen ausreichenden Aderquerschnitt geachtet werden. Bei Nichteinhaltung der Vorgaben kann die interne Elektronik beschädigt werden.

Der Anschlussbereich der Motorzuleitung muss in IP 65 ausgeführt werden. Beim Einbau des Antriebs muss gewährleistet sein, dass dieser seine Endschalter erreichen kann. Erreicht er beim Schließen nicht seinen Endschalter, dann fährt er mit einer Kraft von bis zu 9 000 N in die „Zu“-Endlage. Dabei besteht die Gefahr, dass Rahmen oder Fenster beschädigt werden.

Die maximale Leitungslänge zwischen dem Antrieb und der LA-SYN beträgt 10 m.

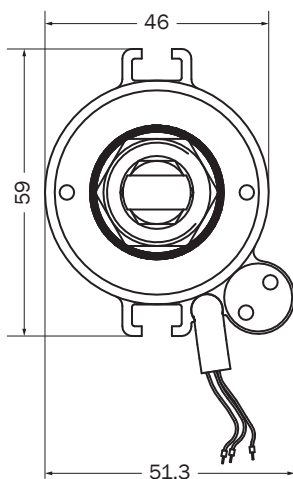

Anschlussplan

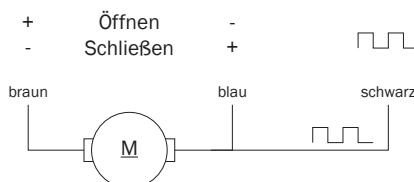

Kurzbeschreibung

Montage

Technische Daten

Anschlusskabel	Ø 6,5/3 x 1 mm ²	
Bemessungsstrom	4,1 A/ 98,4 W	
Betriebsart	S 3 30 % ED	
Eingangsspannung	24 V DC +30 %/-20 % Restwelligkeit max. 5 %	
Farbe	Aluminium	
Gewicht	5,4 kg bei 1 000 mm Hub	
Hub	bis 1 000 mm	
Hub- und Zugkraft	1 500 N	
Hubgeschwindigkeit	ca. 800 mm/min.	
max. Kraft bei Überlast	9 000 N	
Nennverriegelungskraft	3 000 N	
Standardkabellänge	bis 300 mm Hub	K = 1 900 mm
	bis 500 mm Hub	K = 2 150 mm
	bis 750 mm Hub	K = 2 400 mm
	bis 1 000 mm Hub	K = 2 600 mm
Umgebungstemperatur	-25 °C bis +75 °C/ 110 °C	

Sonderkabelängen bitte ab Kopf angeben:
 K1 = K - Hub - 400 mm

Zubehör

Flügelböckchen	→ Kapitel 06, Blatt 05-00, „Flügelböckchen FB 6/8“
Gelenkbock	→ Kapitel 06, Blatt 06-00, „Gelenkbock“
Gleichlaufsteuerung	→ Kapitel 11, Blatt 79-08, „Synchronsteuerung LA-SYN 1,0 A – 7,0 A“
Konsole	→ Kapitel 06, Blatt 15-01, „Konsole KB 6 für Motoröffner JM-DC2“



Bestellbezeichnung: JM-DC 2-B-SYN-1800-Hub-5,0 A Ø 8,1

Beispiel: JM-DC 2-B-SYN-1800-500-5,0 A Ø 8,1

Kurzbeschreibung

Der in einem stabilen Aluminiumgehäuse untergebrachte elektrische Motorantrieb eignet sich zum Öffnen von Dachklappen und Lichtkuppeln. Er kann als RWA-Antrieb und auch zur täglichen Lüftung eingesetzt werden. Der Antrieb erfüllt die Anforderungen der Brandprüfung (300 °C - 30 min.) in Anlehnung an die DIN 12101-2.

Als dauergeschmierter Spindelantrieb ist der Motoröffner für den Synchronbetrieb mit insgesamt bis zu vier baugleichen Antrieben geeignet. Für den Gleichlauf von zwei Motoröffnern ist der Einsatz einer Gleichlaufsteuerung LA-SYN erforderlich. Für den Gleichlauf von bis zu vier JM-DC2-SYN-Motoröffnern können zwei Gleichlaufsteuerungen gekoppelt werden. Die Gleichlaufsteuerung enthält auch eine einstellbare elektronische Lastabschaltung, welche die Hubkraft in beiden Hubrichtungen auf den jeweils festgelegten Wert begrenzt. Die Gleichlaufsteuerung LA-SYN 1,0 - 7,0 A muss gesondert bestellt werden.

ACHTUNG!

Bei der Auswahl der Zuleitung muss zwingend auf einen ausreichenden Aderquerschnitt geachtet werden. Bei Nichteinhaltung der Vorgaben kann die interne Elektronik beschädigt werden.

Montage

Der Anschlussbereich der Motorzuleitung muss in IP 65 ausgeführt werden. Beim Einbau des Antriebs muss gewährleistet sein, dass dieser seine Endschalter erreichen kann. Erreicht er beim Schließen nicht seinen Endschalter, dann fährt er mit einer Kraft von bis zu 9000 N in die „Zu“-Endlage. Dabei besteht die Gefahr, dass Rahmen oder Fenster beschädigt werden.

Die maximale Leitungslänge zwischen dem Antrieb und der LA-SYN beträgt 10 m.

Technische Daten

Anschlusskabel	Ø 6,5 / 3 x 1 mm ²	
Bemessungsstrom	5,0 A / 120 W	
Betriebsart	S 3 30 % ED	
Eingangsspannung	24 V DC +30 % / -20 %	
	Restwelligkeit max. 5 %	
Farbe	Aluminium	
Gewicht	5,4 kg bei 1000 mm Hub	
Hub	bis 1000 mm	
Hub- und Zugkraft	1800 N	
Hubgeschwindigkeit	ca. 870 mm/min.	
max. Kraft bei Überlast	9000 N	
Nennverriegelungskraft	3000 N	
Standardkabellänge	bis 300 mm Hub	K = 1900 mm
	bis 500 mm Hub	K = 2150 mm
	bis 750 mm Hub	K = 2400 mm
	bis 1000 mm Hub	K = 2600 mm
Umgebungstemperatur	-25 °C bis +75 °C / 110 °C	

Sonderkabelängen bitte ab Kopf angeben:

K1 = K - Hub - 400 mm

Zubehör

Flügelböckchen	→ Kapitel 06, Blatt 05-00, „Flügelböckchen FB 6/8“
Gelenkbock	→ Kapitel 06, Blatt 06-00, „Gelenkbock“
Gleichlaufsteuerung	→ Kapitel 11, Blatt 79-08, „Synchronsteuerung LA-SYN 1,0 A - 7,0 A“
Konsole	→ Kapitel 06, Blatt 15-01, „Konsole KB 6 für Motoröffner JM-DC2“

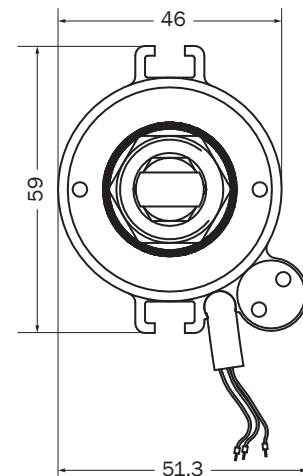
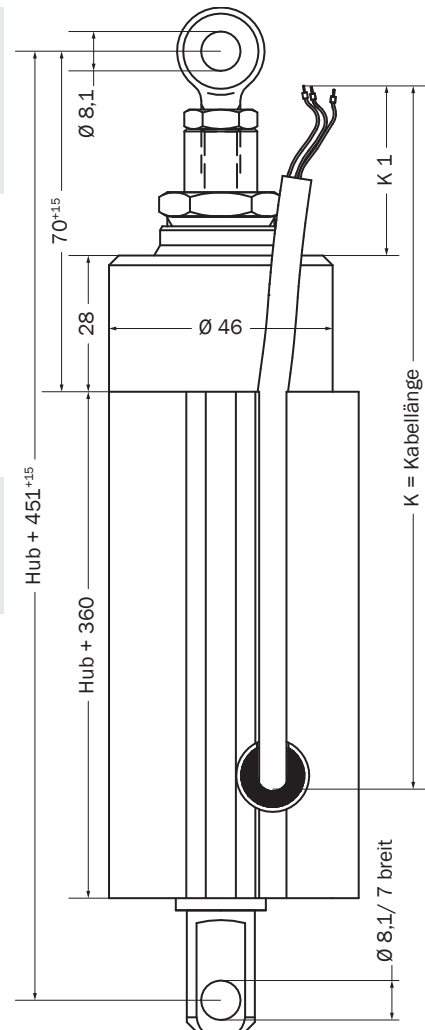

Anschlussplan

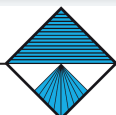
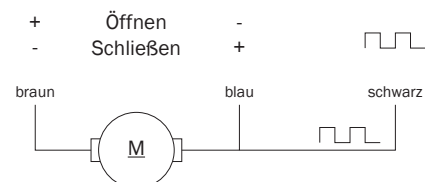

Bestellbezeichnung: JM-DC 2-B-SYN-2000-Hub-5,5 A Ø 8,1
 Beispiel: JM-DC 2-B-SYN-2000-500-5,5 A Ø 8,1

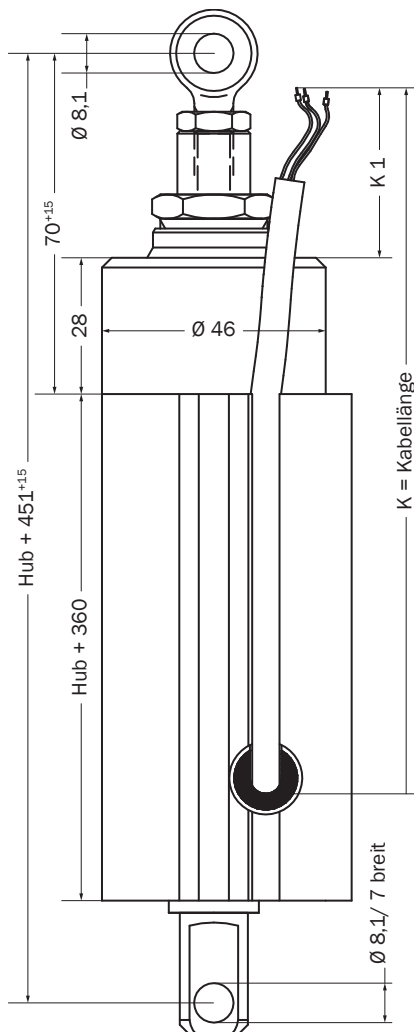

Der in einem stabilen Aluminiumgehäuse untergebrachte elektrische Motorantrieb eignet sich zum Öffnen von Dachklappen und Lichtkuppeln. Er kann als RWA-Antrieb und auch zur täglichen Lüftung eingesetzt werden. Der Antrieb erfüllt die Anforderungen der Brandprüfung (300 °C - 30 min.) in Anlehnung an die DIN 12101-2.

Als dauergeschmierter Spindelantrieb ist der Motoröffner für den Synchronbetrieb mit insgesamt bis zu vier baugleichen Antrieben geeignet. Für den Gleichlauf von zwei Motoröffnern ist der Einsatz einer Gleichlaufsteuerung LA-SYN erforderlich. Für den Gleichlauf von bis zu vier JM-DC2-SYN-Motoröffnern können zwei Gleichlaufsteuerungen gekoppelt werden. Die Gleichlaufsteuerung enthält auch eine einstellbare elektronische Lastabschaltung, welche die Hubkraft in beiden Hubrichtungen auf den jeweils festgelegten Wert begrenzt. Die Gleichlaufsteuerung LA-SYN 1,0 – 7,0 A muss gesondert bestellt werden.

ACHTUNG!
 Bei der Auswahl der Zuleitung muss zwingend auf einen ausreichenden Aderquerschnitt geachtet werden. Bei Nichteinhaltung der Vorgaben kann die interne Elektronik beschädigt werden.

Der Anschlussbereich der Motorzuleitung muss in IP 65 ausgeführt werden. Beim Einbau des Antriebs muss gewährleistet sein, dass dieser seine Endschalter erreichen kann. Erreicht er beim Schließen nicht seinen Endschalter, dann fährt er mit einer Kraft von bis zu 9 000 N in die „Zu“-Endlage. Dabei besteht die Gefahr, dass Rahmen oder Fenster beschädigt werden.

Die maximale Leitungslänge zwischen dem Antrieb und der LA-SYN beträgt 10 m.

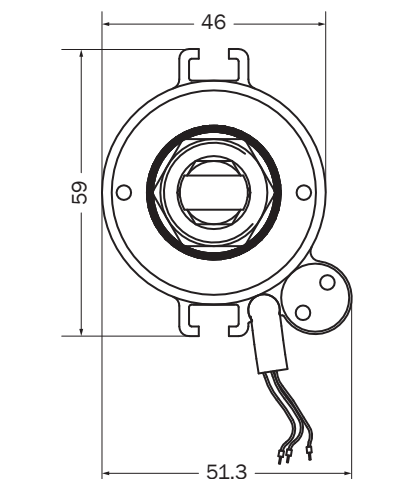

Anschlussplan

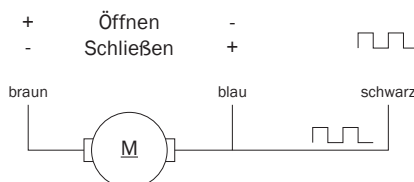

Kurzbeschreibung

Montage

Technische Daten

Anschlusskabel	Ø 6,5/3 x 1 mm ²	
Bemessungsstrom	5,5 A/ 132 W	
Betriebsart	S 3 30 % ED	
Eingangsspannung	24 V DC +30 %/-20 % Restwelligkeit max. 5 %	
Farbe	Aluminium	
Gewicht	5,4 kg bei 1 000 mm Hub	
Hub	bis 1 000 mm	
Hub- und Zugkraft	2 000 N	
Hubgeschwindigkeit	ca. 800 mm/min.	
max. Kraft bei Überlast	9 000 N	
Nennverriegelungskraft	3 000 N	
Standardkabellänge	bis 300 mm Hub	K = 1 900 mm
	bis 500 mm Hub	K = 2 150 mm
	bis 750 mm Hub	K = 2 400 mm
	bis 1 000 mm Hub	K = 2 600 mm
Umgebungstemperatur	-25 °C bis +75 °C/ 110 °C	

Sonderkabelängen bitte ab Kopf angeben:
 K1 = K - Hub - 400 mm

Zubehör

Flügelböckchen	→ Kapitel 06, Blatt 05-00, „Flügelböckchen FB 6/8“
Gelenkbock	→ Kapitel 06, Blatt 06-00, „Gelenkbock“
Gleichlaufsteuerung	→ Kapitel 11, Blatt 79-08, „Synchronsteuerung LA-SYN 1,0 A – 7,0 A“
Konsole	→ Kapitel 06, Blatt 15-01, „Konsole KB 6 für Motoröffner JM-DC2“



Bestellbezeichnung: JM-DC2-B-SYN-2500-Hub-7,0 A Ø 8,1
 Beispiel: JM-DC2-B-SYN-2500-500-7,0 A Ø 8,1

Kurzbeschreibung

Der in einem stabilen Aluminiumgehäuse untergebrachte elektrische Motorantrieb eignet sich zum Öffnen von Dachklappen und Lichtkuppeln. Er kann als RWA-Antrieb und auch zur täglichen Lüftung eingesetzt werden. Der Antrieb erfüllt die Anforderungen der Brandprüfung (300 °C - 30 min.) in Anlehnung an die DIN 12101-2.

Als dauergeschmierter Spindelantrieb ist der Motoröffner für den Synchronbetrieb mit insgesamt bis zu vier baugleichen Antrieben geeignet. Für den Gleichlauf von zwei Motoröffnern ist der Einsatz einer Gleichlaufsteuerung LA-SYN erforderlich. Für den Gleichlauf von bis zu vier JM-DC2-SYN-Motoröffnern können zwei Gleichlaufsteuerungen gekoppelt werden. Die Gleichlaufsteuerung enthält auch eine einstellbare elektronische Lastabschaltung, welche die Hubkraft in beiden Hubrichtungen auf den jeweils festgelegten Wert begrenzt. Die Gleichlaufsteuerung LA-SYN 1,0 - 7,0 A muss gesondert bestellt werden.

ACHTUNG!

Bei der Auswahl der Zuleitung muss zwingend auf einen ausreichenden Aderquerschnitt geachtet werden. Bei Nichteinhaltung der Vorgaben kann die interne Elektronik beschädigt werden.

Montage

Der Anschlussbereich der Motorzuleitung muss in IP 65 ausgeführt werden. Beim Einbau des Antriebs muss gewährleistet sein, dass dieser seine Endschalter erreichen kann. Erreicht er beim Schließen nicht seinen Endschalter, dann fährt er mit einer Kraft von bis zu 9000 N in die „Zu“-Endlage. Dabei besteht die Gefahr, dass Rahmen oder Fenster beschädigt werden.

Die maximale Leitungslänge zwischen dem Antrieb und der LA-SYN beträgt 10 m.

Technische Daten

Anschlusskabel	Ø 6,5 / 3 x 1 mm ²	
Bemessungsstrom	7,0 A / 168 W	
Betriebsart	S3 30 % ED	
Eingangsspannung	24 V DC +30 % / -20 %	
	Restwelligkeit max. 5 %	
Farbe	Aluminium	
Gewicht	5,4 kg bei 1000 mm Hub	
Hub	bis 1000 mm	
Hub- und Zugkraft	2500 N	
Hubgeschwindigkeit	ca. 800 mm/min.	
max. Kraft bei Überlast	9000 N	
Nennverriegelungskraft	3000 N	
Standardkabellänge	bis 300 mm Hub	K = 1900 mm
	bis 500 mm Hub	K = 2150 mm
	bis 750 mm Hub	K = 2400 mm
	bis 1000 mm Hub	K = 2600 mm
Umgebungstemperatur	-25 °C bis +75 °C / 110 °C	

Sonderkabelängen bitte ab Kopf angeben:
 K1 = K - Hub - 400 mm

Zubehör

Flügelböckchen	→ Kapitel 06, Blatt 05-00, „Flügelböckchen FB 6/8“
Gelenkbock	→ Kapitel 06, Blatt 06-00, „Gelenkbock“
Gleichlaufsteuerung	→ Kapitel 11, Blatt 79-08, „Synchronsteuerung LA-SYN 1,0 A - 7,0 A“
Konsole	→ Kapitel 06, Blatt 15-01, „Konsole KB 6 für Motoröffner JM-DC2“

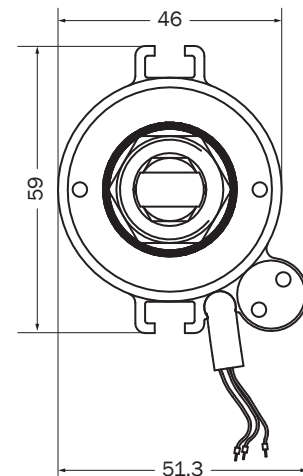
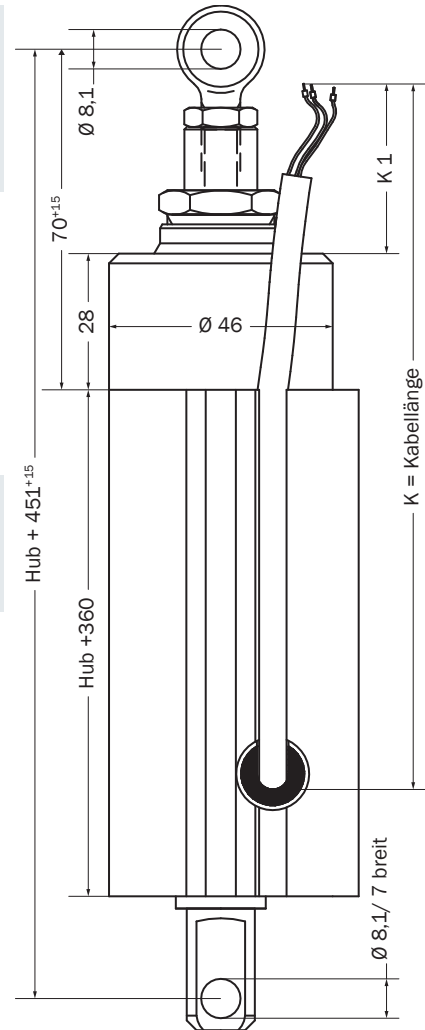

Anschlussplan

